

断面図

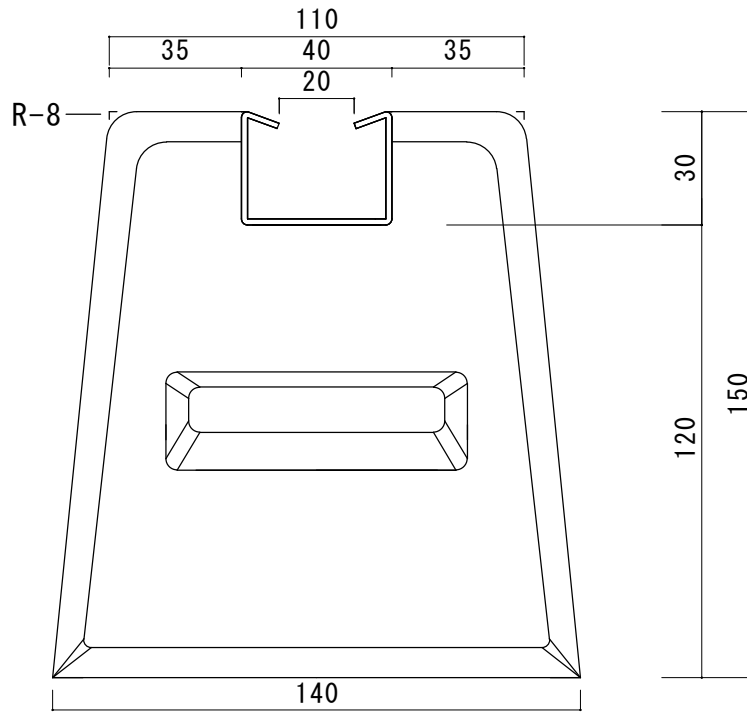

上面図

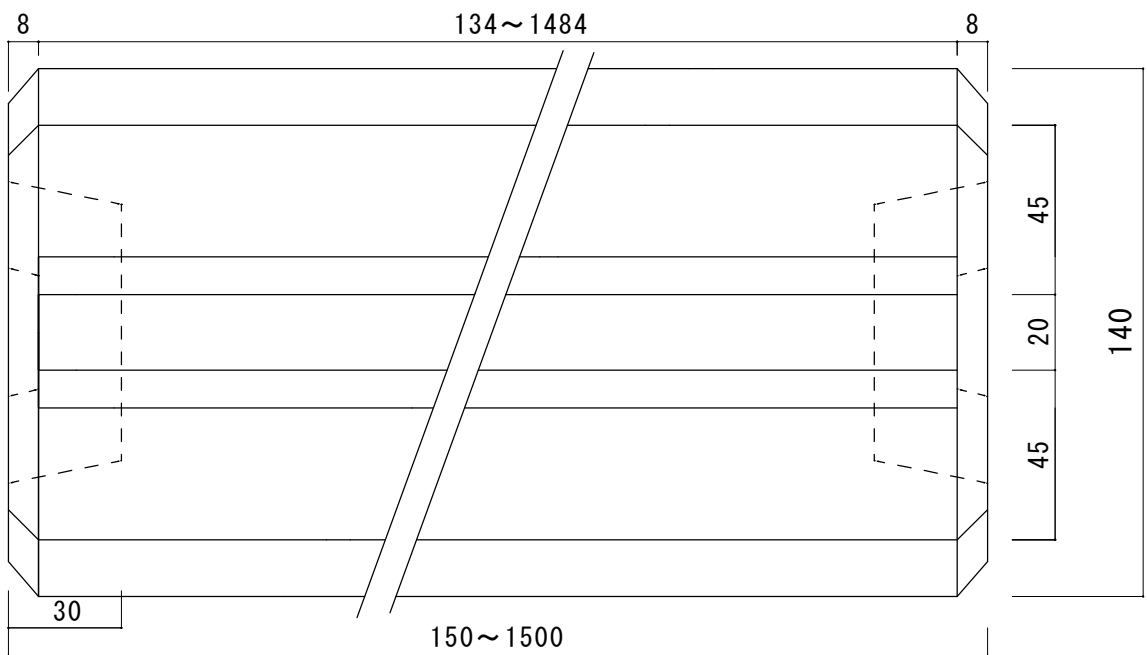

図名	御承認図面					東洋ベース 株式会社
品名	重量	長さ	上部幅	下部幅	高さ	
ダクターベース 型式	(kg)	L (mm)	L (mm)	L (mm)	L (mm)	図番 尺度
DM150-150	6	150	110	140	150	TA-271117-4 1:2
DM200-150	8	200	110	140	150	
DM300-150	12	300	110	140	150	ステンレスレール詳細 ステンレス304
DM400-150	16	400	110	140	150	
DM450-150	18	450	110	140	150	承認
DM500-150	20	500	110	140	150	
DM550-150	22	550	110	140	150	検図
DM600-150	25	600	110	140	150	
DM700-150	29	700	110	140	150	製図
DM750-150	31	750	110	140	150	
DM1200-150	50	1200	110	140	150	佐 藤 27/11/17
DM1500-150	60	1500	110	140	150	
						中 川 27/11/17
						玉 木 27/11/17