

断面図

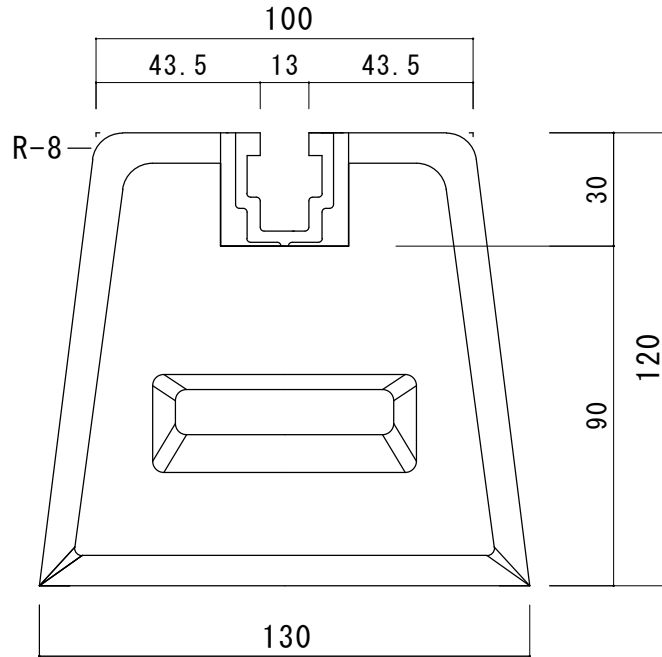

側面図

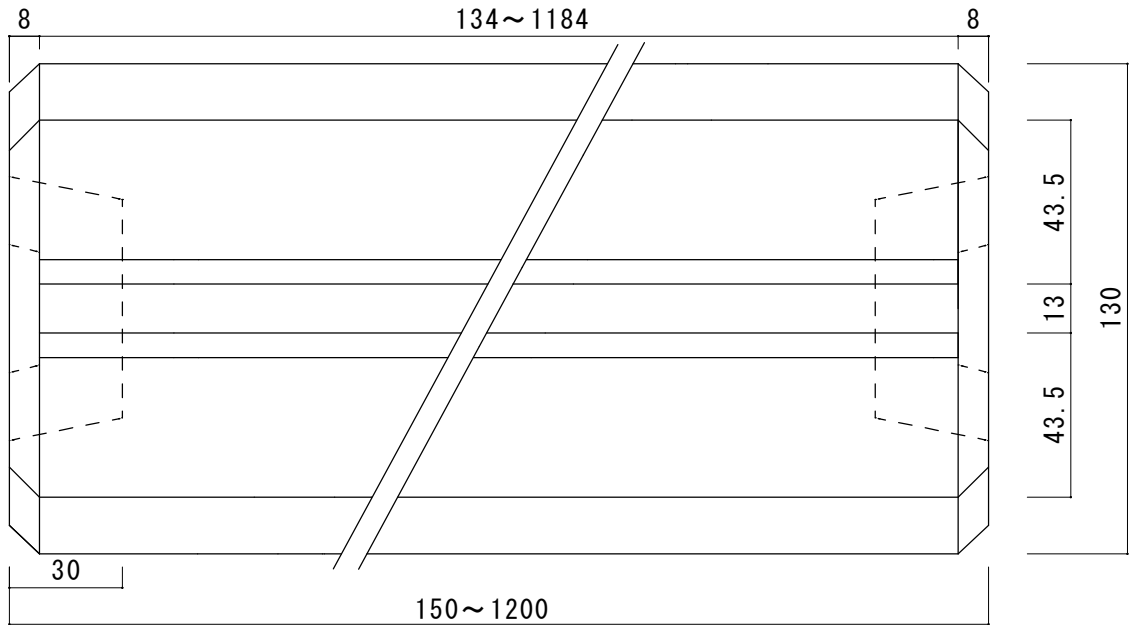

図名	御承認図面					
品名	重量	長さ	上部幅	下部幅	高さ	
型式	(kg)	L(mm)	L(mm)	L(mm)	L(mm)	
XL150-120	5	150	100	130	120	
XL300-120	10	300	100	130	120	
XL350-120	11	350	100	130	120	
XL400-120	12	400	100	130	120	
XL450-120	13	450	100	130	120	
XL500-120	15	500	100	130	120	
XL550-120	17	550	100	130	120	
XL600-120	18	600	100	130	120	
XL700-120	21	700	100	130	120	
XL750-120	23	750	100	130	120	
XL800-120	24	800	100	130	120	
XL850-120	27	850	100	130	120	
XL900-120	28	900	100	130	120	
XL1000-120	30	1000	100	130	120	
XL1200-120	36	1200	100	130	120	

東洋ベース 株式会社

図番	TA-280908-7	
尺度	1 : 2	
アルミレール詳細		
材質 A6063S-T5		
アルミアルマイトクリアー仕上げ		
承認	検図	製図
佐 28/09/08 藤	中 28/09/08 川	玉 28/09/08 木