

断面図

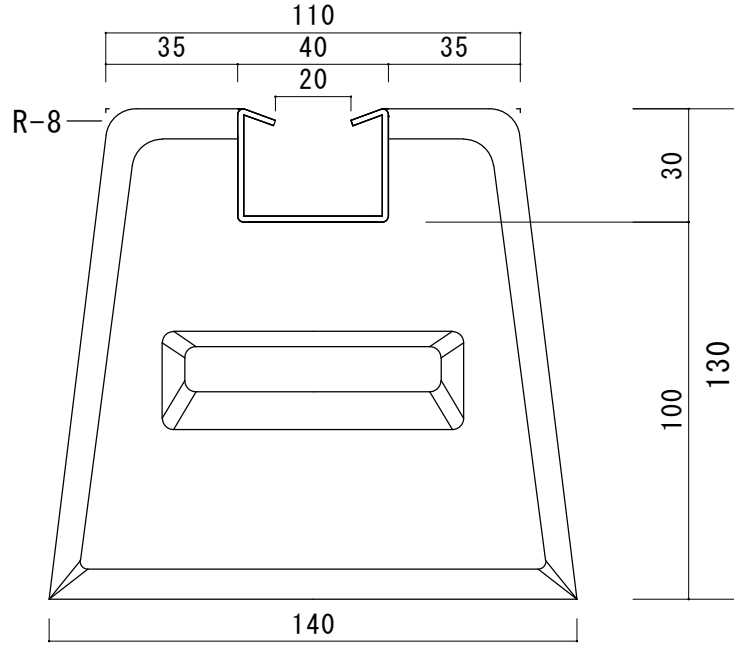

上面図

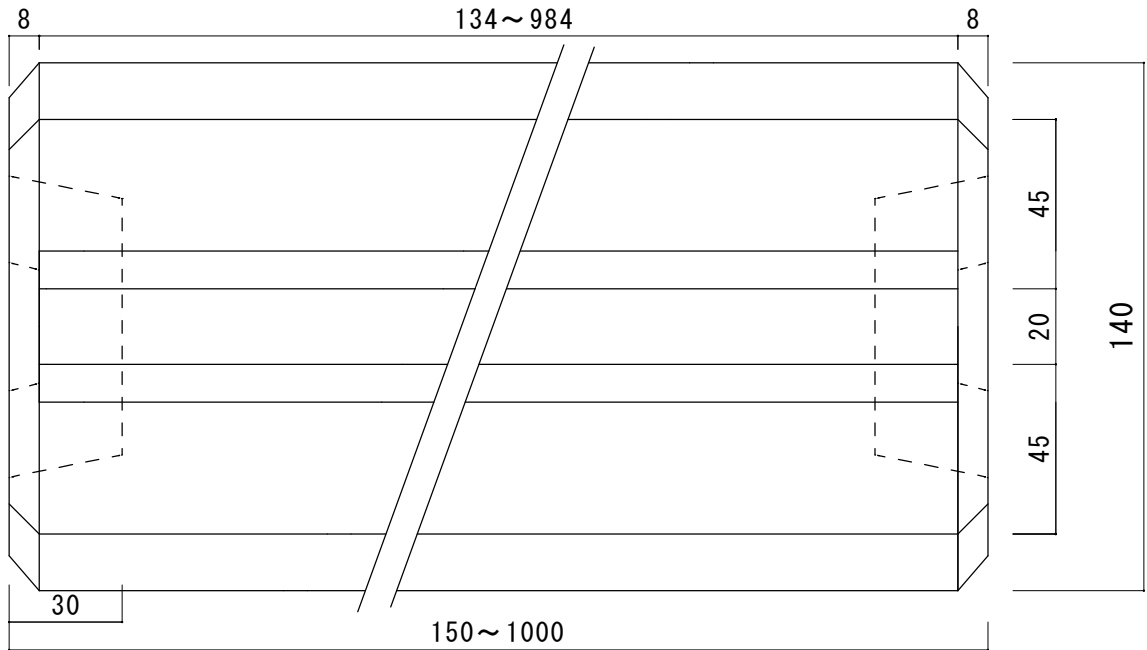

図名		御承認図面					東洋ベース 株式会社		
品名	ダクターベース	重量	長さ	上部幅	下部幅	高さ			
	型式	(kg)	L (mm)	L (mm)	L (mm)	L (mm)	図番	TA-271116-1	
	DV150-130	6	150	110	140	130	尺度	1 : 2	
	DV300-130	11	300	110	140	130	スチールレール詳細		
	DV450-130	16	450	110	140	130	どぶ付メッキ		
	DV600-130	22	600	110	140	130	承認	検図	製図
	DV750-130	27	750	110	140	130	佐 27/11/16 藤	中 27/11/16 川	玉 27/11/16 木
	DV800-130	29	800	110	140	130			
	DV850-130	31	850	110	140	130			
	DV900-130	33	900	110	140	130			
	DV1000-130	35	1000	110	140	130			