

断面図

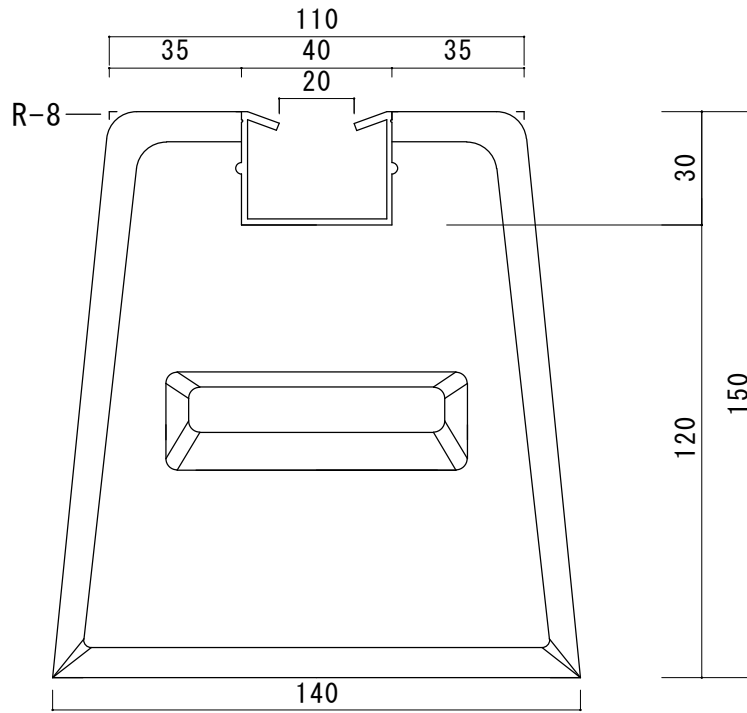

上面図

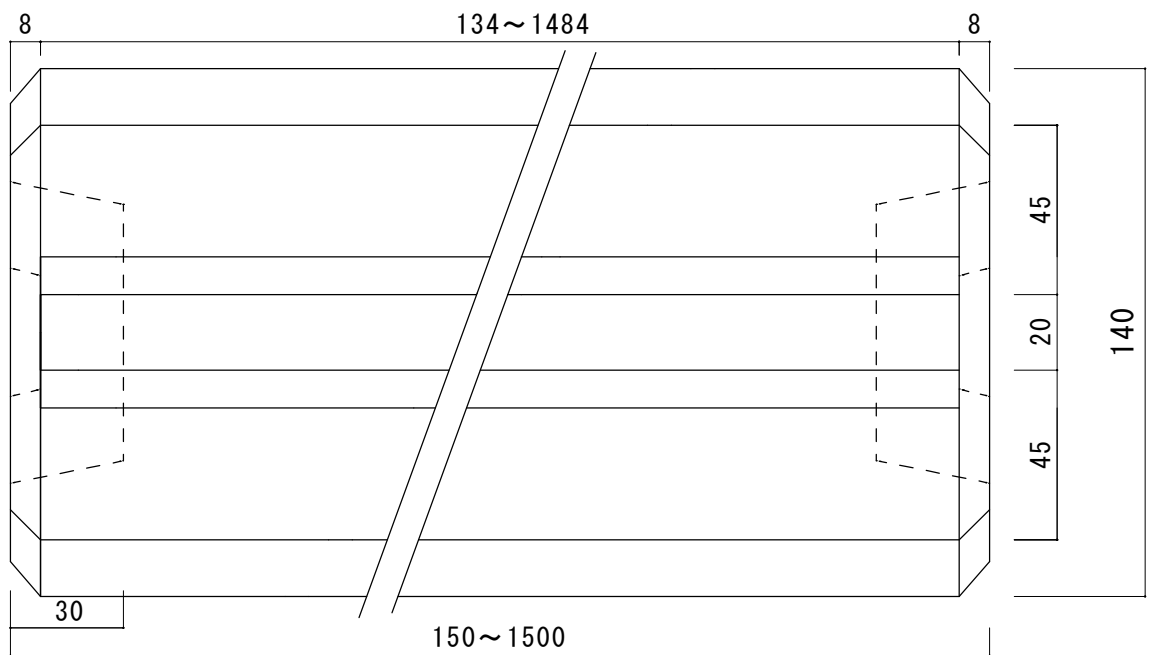

図名	御承認図面					東洋ベース 株式会社		
品名	重量	長さ	上部幅	下部幅	高さ			
ダクターベース 型式	(kg)	L (mm)	L (mm)	L (mm)	L (mm)	尺度	製図	
DA150-150	6	150	110	140	150	TA-271117-5	1:2	
DA200-150	8	200	110	140	150	アルミレール詳細		
DA300-150	12	300	110	140	150	材質 A6063S-T5		
DA400-150	16	400	110	140	150	アルミアルマイトクリアー仕上げ		
DA450-150	18	450	110	140	150	承認	検図	製図
DA500-150	20	500	110	140	150	佐藤	中川	玉木
DA550-150	22	550	110	140	150			
DA600-150	25	600	110	140	150			
DA700-150	29	700	110	140	150	27/11/17	川	木
DA750-150	31	750	110	140	150			
DA1200-150	50	1200	110	140	150			
DA1500-150	60	1500	110	140	150			